

DEUTSCH

Einbauanleitung

1. Sicherheitsvorschriften

- Schalten Sie die Netzspannung ab, bevor Sie das Gerät an das Netz anschließen oder es vom Netz trennen. Explosionsgefahr!
- Wird das Gerät anders verwendet als vom Hersteller vorgesehen, werden unter Umständen die Schutzvorrichtungen des Geräts funktionsunfähig.
- Um eine ausreichende Konvektionskühlung zu gewährleisten, halten Sie oberhalb des Gerätes einen Abstand von 50 mm und unterhalb des Gerätes einen Abstand von 18 cm. Der seitliche Abstand zu anderen Geräten muss mindestens 10 mm betragen.
- Beachten Sie, dass das Gehäuse des Gerätes sehr heiß werden kann, abhängig von der Umgebungstemperatur und der Last an der Spannungsversorgung. Verbrennungsgefahr!
- Verbinden und trennen Sie die Anschlüsse nur, wenn die Spannung abgeschaltet ist!
- Führen Sie keine Objekte in das Gerät ein!
- Nachdem das Gerät von allen Spannungsquellen getrennt wurde liegt über einen Zeitraum von mindestens 5 Minuten noch gefährliche Spannung an dem Gerät an.
- Die Netzgeräte sind eingebaute Geräte und müssen in einem Schrank oder Raum (Innenraum ohne Kondensation) installiert werden, der relativ frei von leitenden Schmutzstoffen ist.

VORSICHT:

„Zum Einsatz nur im Innenbereich“.

2. Gerätebeschreibung (Abb. 1)

- Eingangsklemmen
- Ausgangsklemmen
- DC-OK Relaiskontakt (nur für DRL-24V480W1AS)
- Potentiometer zur Einstellung der DC-Ausgangsspannung
- LED „DC OK“ (grün)
- Universelles Montageschienen-system

3. Montage (Abb. 2)

Das Netzteil kann auf 35 mm DIN-Schienen gemäß EN60715 montiert werden. Bei vertikalem Einbau sollte das Gerät so eingebaut werden, dass der Klemmenleistenblock unten ist.

Jedes Gerät wird installationsfertig geliefert.

- Kippen Sie das Gerät leicht nach oben und setzen Sie es auf die DIN-Schiene auf. Einrasten des Geräts in DIN-Schiene, wie in Abb. 2 dargestellt.
- Kippen Sie das Gerät jetzt wieder nach unten bis zum Anschlag am unteren Teil der Schiene.
- Drücken Sie nun den unteren Teil des Gerätes so fest gegen die Schiene bis das Gerät auf der Schiene einrastet.
- Rütteln Sie leicht am Gerät, um zu überprüfen, ob es korrekt eingerastet ist.

4. Demontage (Abb. 3)

Ziehen Sie zur Demontage den Einrasthebel mit einem Schraubendreher nach unten, wie in Abb. 3 dargestellt. Kippen Sie das Netzteil in die entgegengesetzte Richtung nach oben, klinken Sie den Einrasthebel aus und nehmen Sie das Netzteil nach oben von der DIN-Schiene ab.

5. Anschluss

Die Anschlussklemmen erlauben eine schnelle und einfache Verdrahtung des Geräts. Sie können flexible (feindrähtige Leitung) oder feste Kabel mit folgenden Querschnitt verwenden:

Tabelle 1

Siehe Abb. 1:	Flexibel / Starr		Anzugsmoment	
	(mm²)	(AWG)	(Kgf-cm)	(lb in)
(1)	1,5-3,3	16-12	10,34	9
(2)	1,5-3,3	16 (2X), 14 (2X), 12	6,9	6
(3)	1,5-3,3	16-12	6,9	6

Um sichere und stoßfeste Anschlüsse gewährleisten zu können, sollte die Abisolierlänge 7 mm betragen (siehe Abb. 4 (1)). Bitte sorgen Sie dafür, dass die Kabel vollständig in die Anschlussklemmen eingeführt werden, siehe Abb. 4 (2). Die Schraubklemmen müssen sicher befestigt und alle Drahtlitzen in die Klemmen eingeführt sein, um einen sicheren und maximalen Kontakt sicherzustellen.

Gemäß EN60950 / UL60950 und EN62368 / UL62368 sind für flexible Kabel Aderendhülsen erforderlich. Verwenden Sie geeignete Kupferkabel, die für Betriebstemperaturen von mindestens 60 °C/75 °C ausgelegt sind, um die UL-Anforderungen erfüllen zu können.

5.1. Anschluss der Eingangsklemmen (Abb. 1, Abb. 5)

Verwenden Sie die Eingangsklemmen L, N und PE (Schutzleiter), um den 100-240 Vac-Anschluss herzustellen.

Das Gerät verfügt über eine interne, nicht austauschbare Sicherung am L-Pin. Es wurde getestet und zugelassen mit handelsüblichen Sicherungen von 20 A (UL und IEC) ohne weitere Schutzvorrichtungen.

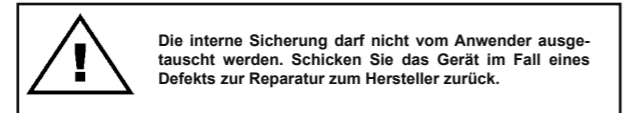

5.2. Anschluss der Ausgangsklemmen (Abb. 1 (2))

Verwenden Sie die Schraubklemmen „+“ und „-“, um den 24 Vdc-Anschluss herzustellen. Am Ausgang stehen 24 Vdc zur Verfügung. Die Ausgangsspannung kann am Potentiometer zwischen 22 und 28 Vdc eingestellt werden. Die grüne LED „DC OK“ zeigt die korrekte Funktion des Ausgangs an (Abb. 1 (5)). Das Gerät verfügt über einen Kurzschluss-, Überlast- und Überspannungsschutz, der auf 28,8-35,2 Vdc begrenzt ist.

5.3. Ausgangskennlinie

Das Gerät funktioniert normal unter den Betriebsbedingungen für Leitung und Last. Bei Überlast ($I_o > 109-130\%$) fällt die Ausgangsspannung ab und bewirkt ein Purren, bis die Überlast behoben wird.

5.4. Temperaturverhalten (Abb. 6)

Beträgt die Umgebungstemperatur:

- Über +40 °C (115 Vac), muss die Ausgangsleistung entsprechend dem Temperaturanstieg um 1,67% pro Grad Celsius reduziert werden
- Über +50 °C (230 Vac), muss die Ausgangsleistung entsprechend dem Temperaturanstieg um 2,5 % pro Grad Celsius reduziert werden

Wenn die Ausgangs-Leistung bei einer Umgebungstemperatur von > 40 °C (115 Vac) oder > 50 °C (230 Vac) nicht reduziert wird, wird das Gerät wegen thermischen Schutzes ausgeschaltet, d.h. die Ausgangsspannung wird in den Latch-Aus-Modus geführt, bis die Temperatur der Komponenten abkühlt und der Wechselstrom zurückgeführt wird.

DEUTSCH

Technische Daten

Eingangskennwerte (AC)	
Nenneingangsspannung und Frequenz	100-240 Vac / 50-60 Hz
Spannungsbereich	85-264 Vac
Frequenzbereich	47-63 Hz
Nennstrom	5,4 A typ. bei 115 Vac, 2,7 A typ. bei 230 Vac
Einschaltstrombegrenzung (+25°C, Kaltstart)	40 A typ. bei 115 Vac, 80 A typ. bei 230 Vac
Netzausfallüberbrückung bei Nennlast	10 ms typ. bei 115 Vac (100 % last) 16 ms typ. bei 230 Vac (100 % last)
Einschaltzeit	1000 ms typ. bei 115 Vac & 230 Vac (100 % last)
Interne Sicherung	F10 A / 250 V
Ableitstrom	< 1 mA bei 264 Vac
Ausgangskennwerte (DC)	
Nennausgangsspannung U_o / Toleranz	24 Vdc \pm 2 %
Einstellbereich der Ausgangsspannung	22-28 Vdc (max. Leistung \leq 480 W)
Ausgangsstrom	20 A
Derating (Leistungsherabsetzung)	Leistungsherabsetzung gemäß Abb. 6 > 40 °C (1,67 % / °C) @ 115 Vac > 50 °C (2,5 % / °C) @ 230 Vac
Anlaufen bei Kapazitiven Lasten	Max. 8.000 μ F
Max. Verlustleistung Leerlauf/Nennlast	5 W @ 115 Vac (0 % last) 4 W @ 230 Vac (0 % last) 50 W @ 115 Vac (100 % last) 40 W @ 230 Vac (100 % last)
Wirkungsgrad bei 100 % Last	85 % typ. bei 115 Vac, 88 % typ. bei 230 Vac
PARO (20 MHz) bei 100 % Last	< 120 mVpp @ -10 °C to +70 °C < 240 mVpp @ -20 °C to -10 °C
Max. Relaislastleistung	30 V / 1 A (nur für DRL-24V480W1AS)
Parallelschaltbarkeit	DRR-40□
Allgemeine Kennwerte	
Gehäusetypp	Stahlblech verzinkt (Gehäusedeckel) / Aluminium (Gehäuse)
LED-Signale	Grüne LED „DC OK“
MTBF (mittlere Betriebszeit zwischen Ausfällen)	> 700.000 Std., entsprechend Telcordia (I/P: 100 Vac, O/P: 100 % last, Ta: 25 °C)
Abmessungen (H x B x T)	123,6 mm x 85,5 mm x 128,5 mm
Gewicht	1,30 kg
Art der Anschlussklemme	Schraubanschluss
Abisolierlänge	7 mm
Betriebstemperaturbereich (Umgebungstemperatur)	-20 °C bis +70 °C (Leistungsherabsetzung gemäß Abb. 6)
Lagertemperaturbereich	-40 °C bis +85 °C
Luftfeuchte bei +25 °C, keine Betauung	5 bis 95 % relative Luftfeuchte
Vibration	- Betrieb IEC60068-2-6, Sinus Wellen: 10 Hz bis 500 Hz, Beschl. 19,6 ms ² (2 g Spitze); 10 min. pro Zyklus, 60 min. in X Richtung - Lagerung IEC60068-2-6, Zufall: 5 Hz bis 500 Hz (2,09 G _{rms}); für 20 min. in X, Y & Z Richtung
Stoßfestigkeit	- Betrieb IEC60068-2-27, Halb sinus Wellen: 10 G für eine Dauer von 11 ms, Schock für 1 Richtung (X-Achse) - Lagerung IEC60068-2-27, Halb sinus Wellen: 50 G für eine Dauer von 11 ms, 3 Schocks für 3 Richtungen
Verschmutzungsgrad	2
Höhe (Betrieb)	2000 Meter für die industrielle Anwendung 5000 Meter für ITE-Anwendung
Sicherheit und Schutzvorrichtungen	
Überspannungsschutz gegen transiente Überspannungen	VARISTOR
Strombegrenzung bei Kurzschluss	$I_{lim} = 109-130\%$ der max. Ausgangsleistung (Gleichstrom)
Überspannungsschutz gegen interne Überspannungen	Ja
Isolationsspannung Eingang / Ausgang Eingang / Schutzleiter Ausgang / Schutzleiter	3,0 KVac 2,0 KVac 0,5 KVac
Schutzart	IP20
Schutzklasse	Klasse I mit Schutzleiteranschluss

ENGLISH

Installation notes

1. Safety instructions

- Switch main power off before connecting or disconnecting the device. Risk of explosion!
- If the unit is used in a manner not specified by the manufacturer, the protection provided by the equipment may be impaired.
- To guarantee sufficient convection cooling, please keep a distance of 50mm above and 18cm below the device as well as a lateral distance of 10mm to other units.
- Note that the enclosure of the device can become very hot depending on the ambient temperature and load of the power supply. Risk of burns!
- The main power must be turned off before connecting or disconnecting wires to the terminals!
- Do not introduce any objects into the unit!
- Dangerous voltage present for at least 5 minutes after disconnecting all sources of power.
- The power supplies are built-in units and must be installed in a cabinet or room (condensation free environment and indoor location) that is relatively free of conductive contaminants.

CAUTION:

“FOR USE IN A CONTROLLED ENVIRONMENT”.

2. Device description (Fig. 1)

- Input terminal block connector
- Output terminal block connector
- DC OK relay contact (for DRL-24V480W1AS only)
- DC voltage adjustment potentiometer
- DC OK LED (green)
- Universal mounting rail system

3. Mounting (Fig. 2)

The power supply unit can be mounted on 35mm DIN rails in accordance with EN60715. For Vertical Mounting, the device should be installed with input terminal block on the bottom.

Each device is delivered ready to install.

- Tilt the unit slightly upwards and put it onto the DIN rail. Snap on the DIN rail as shown in Fig. 2.
- Push downwards until stopped.
- Press against the bottom front side for locking.
- Shake the unit slightly to ensure that it is secured.

4. Dismounting (Fig. 3)

To uninstall, pull or slide down the latch as shown in Fig. 3. Then, slide the PSU in the opposite direction, release the latch and pull out the PSU from the rail.

5. Connection

The terminal block connectors allow easy and fast wiring.

You can use flexible (stranded wire) or solid cables with the following cross sections:

Table 1

Refer to Fig. 1:	Stranded / Solid		Torque	
	(mm²)	(AWG)	(Kgf-cm)	(lb in)
(1)	1,5-3,3	16-12	10,34	9
(2)	1,5-3,3	16 (2X), 14 (2X), 12	6,9	6
(3)	1,5-3,3	16-12	6,9	6

To secure reliable and shock proof connections, the stripping length should be 7mm (see Fig. 4 (1)). Please ensure that the wires are fully inserted into the connecting terminals as shown in Fig. 4 (2). All wire strands must be fully inserted into the terminals with the screws securely fastened in order to ensure safety and maximum contact.

In accordance to EN60950 / UL60950 and EN62368 / UL62368, flexible cables require ferrules. Use appropriate copper cables that are designed to sustain operating temperature of at least 60°C/75°C or more to fulfill UL requirements.

5.1. Input connection (Fig. 1, Fig. 5)

Use L, N and PE connections of input terminal connector (see Fig. 1 (1)) to establish the 100-240Vac connection.

The unit is protected with internal fuse (not replaceable) at L pin and it has been tested and approved on 20A (UL and IEC) branch circuits without additional protection device.

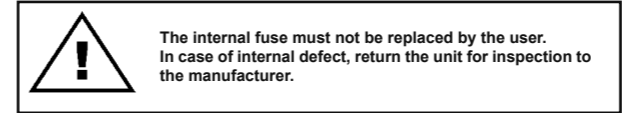

5.2. Output connection (Fig. 1 (2))

Use the “+” and “-” screw connections to establish the 24Vdc connection. The output provides 24Vdc. The output voltage can be adjusted from 22 to 28Vdc on the potentiometer. The green LED DC OK displays correct function of the output (Fig. 1 (5)). The device has a short circuit and overload protection and an over voltage protection limited to 28.8-35.2Vdc.

5.3. Output characteristic curve

The device functions normal under operating line and load conditions. In the event of an over load ($I_o = 109-130\%$) the output voltage will start to droop until over load has been removed.

5.4. Thermal behavior (Fig. 6)

In the case of ambient temperatures:

- Above +40°C (115Vac), the output capacity has to be reduced by 1.67% per degree Celsius increase in temperature
- Above +50°C (230Vac), the output capacity has to be reduced by 2.5% per degree Celsius increase in temperature

If the output capacity is not reduced when $T_{amb} > 40^\circ\text{C}$ (115Vac) or $> 50^\circ\text{C}$ (230Vac), the device will run into thermal protection by switching off i.e. the output voltage will go into latch-off mode until the component temperature cools down and the AC power is recycled.

ENGLISH

Technical data

Input (AC)	
Nominal input voltage and frequency	100-240Vac / 50-60Hz
Voltage range	85-264Vac
Frequency	47-63Hz
Nominal current	5,4 A typ. @ 115Vac, 2,7 A typ. @ 230Vac
Inrush current limitation (+25°C, cold start)	40A typ. @ 115Vac, 80A typ. @ 230Vac
Hold-up time	10ms typ. @ 115Vac (100% load) 16ms typ. @ 230Vac (100% load)
Start-up time	1000ms typ. @ 115Vac & 230Vac (100% load)
Internal fuse	F10A / 250V
Leakage current	< 1mA @ 264Vac
Output (DC)	
Nominal output voltage U_o / tolerance	24Vdc \pm 2%
Adjustment range of the voltage	22-28Vdc (maximum power \leq 480W)
Output current	20A
Derating	Refer to Fig. 6 > 40 °C (1,67 % / °C) @ 115Vac (90-229Vac) > 50 °C (2,5 % / °C) @ 230Vac (230-264Vac)
Startup with capacitive loads	Max. 8.000 μ F
Max. power dissipation idling / nominal load approx.	5W @ 115Vac (0% load) 4W @ 230Vac (0% load) 50W @ 115Vac (100% load) 40W @ 230Vac (100% load)
Efficiency at 100% load	85% typ. @ 115Vac, 88% typ. @ 230Vac
PARO (20MHz) at 100% load	< 120mVpp @ -10°C to +70°C < 240mVpp @ -20°C to -10°C
Max. relay contact rating	30V / 1A (for DRL-24V480W1AS only)
Parallel operation	DRR-40□
General Data	
Type of housing	SGCC (Case Cover) / Aluminium (Case Chassis)
LED signals	Green LED DC OK
MTBF	> 700.000 hrs. as per Telcordia SR-332 (I/P: 100Vac, O/P: 100% load, Ta: 25°C)
Dimensions (L x W x D)	123.6mm x 85.5mm x 128.5mm
Weight	1.30kg
Connection method	Screw connection
Wire stripping length	7mm
Operating temperature (Surrounding air temperature)	-20°C to +70°C (Refer to Fig. 6)
Storage temperature	-40°C to +85°C
Humidity at +25°C, no condensation	5 to 95% RH
Vibration	- Operating IEC60068-2-6, Sine Wave: 10Hz to 500Hz @ 19.6ms ² (2G peak); 10min per cycle, 60min for X direction - Non-Operating IEC60068-2-6, Random: 5Hz to 500Hz (2.09G _{rms}); 20 min. per axis for all X, Y, Z directions
Shock	- Operating IEC60068-2-27, Half Sine Wave: 10G for a duration of 11ms, shock for 1 direction (X axis) - Non-Operating IEC60068-2-27, Half Sine Wave: 50G for duration of 11ms, 3 shocks for each 3 directions
Pollution degree	2
Altitude (operating)	2000 Meters for industrial application 5000 Meters for ITE application
Safety and Protection	
Transient surge voltage protection	VARISTOR
Current limitation at short-circuits approx.	$I_{lim} = 109-130\%$ of P_{o_nom} typically (continuous current)
Surge voltage protection against internal surge voltages	Yes
Isolation voltage: Input / Output Input / PE Output / PE	3,0KVac 2,0KVac 0,5KVac
Protection degree	IP20
Safety class	Class I with PE connection

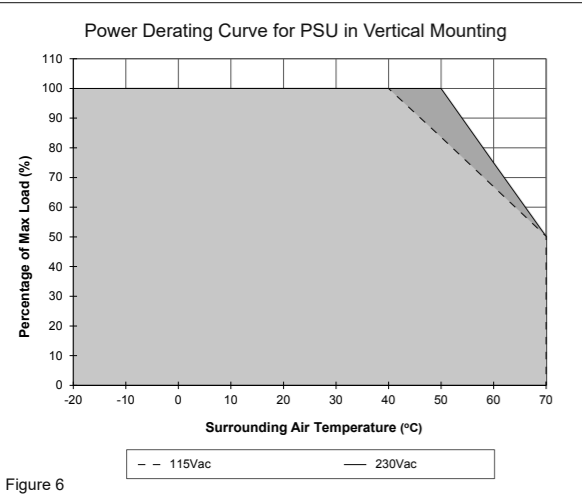
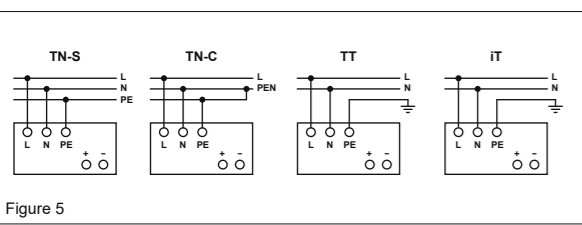
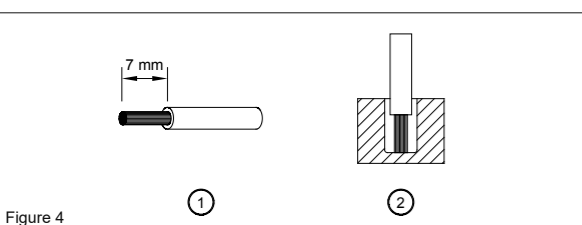
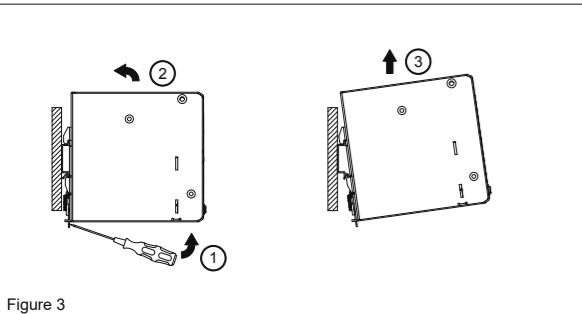
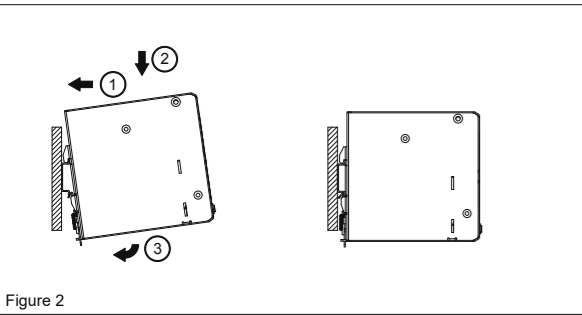
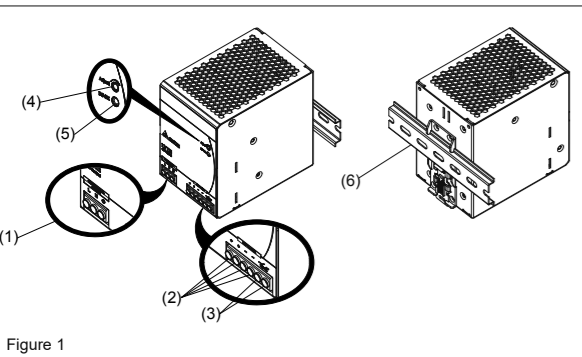

FRANÇAIS

Instruction d’installation

- Consignes de sécurité**
 - Mettez l'alimentation générale hors tension avant de connecter ou de déconnecter l'appareil. Danger d'explosion!
 - Si l'appareil est utilisé de manière non conforme aux spécifications du fabricant, la protection fournie par l'équipement peut être affectée.
 - Afin d'assurer un refroidissement par convection suffisant, veuillez respecter une distance de 50 mm au-dessus et 18 cm au-dessous du dispositif ainsi qu'un écart latéral de 10 mm avec les autres appareils.
 - Remarque: selon la température ambiante et la charge de l'alimentation électrique, le boîtier de l'appareil peut s'échauffer considérablement. Risque de brûlure!
 - Mettez toujours hors tension avant de connecter ou de déconnecter un connecteur!
 - N'introduisez aucun objet dans l'appareil!
 - Après déconnexion de toutes ses sources d'alimentation, une tension rémanente dangereuse reste appliquée à l'appareil pendant au moins 5 minutes.
 - Les alimentations sont des unités intégrées et doivent être installées dans une armoire ou dans une salle (emplacement couvert et sans condensation) qui est relativement exempte de contaminants conducteurs.

ATTENTION:

« Pour utilisation en environnement contrôlée ».

2. Description de l'appareil (Fig. 1)

- Connecteur bornier d'entrée
- Connecteur bornier de sortie
- Contact de relais DC OK (uniquement pour DRL-24V480W1AS)
- Potentiomètre de réglage de tension continue (CC)
- LED CC OK (verte)
- Rail de montage universel

3. Montage (Fig. 2)

Le bloc d'alimentation peut être monté sur rail DIN de 35 mm selon l' EN60715. Pour le montage vertical le dispositif doit être installé avec le bloc de connexions d'entrée vers le bas.

L'appareil est livré prêt à installer.

- Inclinez l'appareil légèrement vers le haut et placez le sur le rail DIN. Encliquetez le sur le rail DIN comme indiqué à la Fig. 2.
- Poussez le vers le bas jusqu'en butée.
- Appuyez sur la face inférieure de l'appareil pour le verrouiller en place.
- Secouez légèrement l'appareil pour vérifier qu'il est bien fixé.

4. Démontage (Fig. 3)

Pour démonter l'appareil, tirez ou faites coulisser le loquet vers le bas comme indiqué à la Fig. 3, faites coulisser l'appareil dans la direction opposée, relâchez le loquet et enlevez l'appareil du rail.

5. Raccordements

Les connecteurs de bornier permettent de raccorder facilement et rapidement.

Vous pouvez utiliser du câble souple (conducteurs torsadé) ou rigide avec les sections suivantes:

Référer à la Fig. 1.	Souple / Rigide		Couple de serrage	
	(mm²)	(AWG)	(Kgf-cm)	(lb in)
(1)	1,5-3,3	16-12	10,34	9
(2)	1,5-3,3	16 (2X), 14 (2X), 12	6,9	6
(3)	1,5-3,3	16-12	6,9	6

Le câble doit être dénudé sur 7 mm pour assurer une connexion fiable et résistante au choc (voir Fig. 4 (1)). Merci de s'assurer que les fils sont entièrement insérés dans le connecteur comme montré en Fig. 4 (2). Les bornes à vis doivent être solidement fixées et tous les torons doivent être insérés dans les bornes afin d'assurer la sécurité et un contact maximal.

Les normes EN60950 / UL60950 et EN62368 / UL62368 stipulent d'utiliser une bague pour les câbles souples. Les normes UL stipulent d'utiliser des conducteurs cuivre prévus pour une température de service d'au moins 60 °C / 75 °C.

5.1. Raccordement d'entrée (Fig. 1, Fig. 5)

La connexion au 100-240 Vca s'effectue par les bornes L, N et PE (terre de protection) du bornier d'entrée (voir Fig. 1(1)).

L'unité est protégée par un fusible interne (non remplaçable) sur la PIN L et il a été testé et approuvé sur 20 A (UL et IEC) la connexion avec des équipements externes ne nécessite pas de protection supplémentaire.

	Le fusible interne ne doit pas être remplacé par l'utilisateur. En cas de défaut interne, vous devez retourner l'appareil au fabricant pour examen.
--	--

5.2. Raccordement de sortie (Fig. 1 (2))

Utilisez les bornes à vis « + » et « - » pour relier au 24 Vcc.

La sortie délivre un courant en 24 Vcc. La tension de sortie peut être réglée entre 22 et 28 Vcc à l'aide du potentiomètre. Le voyant DEL OK vert indique le bon fonctionnement de la sortie (Fig. 1 (5)).

L'appareil est équipé d'une protection de court-circuit et contre les surcharges, ainsi que d'une protection contre les surtensions réglée à 28,8-35,2 Vcc.

5.3. Courbe caractéristique de sortie

L'appareil fonctionne normalement dans les conditions d'exploitation de ligne et de charge. En cas de surcharge (I_o > 109-130 %), la tension de sortie commence à chuter jusqu'à élimination de la surcharge.

5.4. Comportement thermique (Fig. 6)

Si la température ambiante:

- Dépasse +40 °C (115 Vca), la capacité de sortie doit être réduite de 1,67 % par degré Celsius d'accroissement de température
- Dépasse +50 °C (230 Vca), la capacité de sortie doit être réduite de 2,5 % par degré Celsius d'accroissement de température

Si la capacité de sortie n'est pas réduite lorsque T_{amb} > 40 °C (115 Vca) ou > 50 °C (230 Vca), l'appareil se mettra en protection thermique en coupant par exemple la tension de sortie et ira en mode verrouillage Off jusqu'à ce que la température de l'appareil diminue et l'alimentation AC soit recyclée.

FRANÇAIS

Données techniques

Entrée (CA)	
Tension nominale et fréquence	100-240 Vca / 50-60 Hz
Plage de tension	85-264 Vca
Fréquence	47-63 Hz
Courant nominal	5,4 A typ. à 115 Vca, 2,7 A typ. à 230 Vca
Limitation du courant démarrage (+25°C, démarrage à froid)	40 A typ. à 115 Vca, 80 A typ. à 230 Vca
Temps de maintien	10 ms typ. à 115 Vca (100 % de charge) <p>16 ms typ. à 230 Vca (100 % de charge)</p>
Délai de mise sous tension	1000 ms à 115 Vca & 230 Vca (100 % de charge)
Fusible interne	F10 A / 250 V
Courant de fuite	< 1 mA à 264 Vca
Sortie (CC)	
Tension nominale U _o / tolérance	24 Vcc ± 2 %
Plage de réglage de tension	22-28 Vcc (puissance max. ≤ 480 W)
Courant de sortie	120 A
Derating	Déclassement de puissance selon Fig. 6 <p>> 40 °C (1,67 % / °C) @ 115 Vca <p>> 50 °C (2,5 % / °C) @ 230 Vca</p></p>
Démarrage sous charge capacitive	Max. 8.000 µF
Consommation max. à vide / charge nominale	5 W @ 115 Vca (0 % de charge) <p>4 W @ 230 Vca (0 % de charge)</p> <p>50 W @ 115 Vca (100 % de charge) <p>40 W @ 230 Vca (100 % de charge)</p></p>
Rendement à 100 % de charge	85 % typ. à 115 Vca, 88 % typ. à 230 Vca
Déviation périodique et aléatoire (PARD) (20MHz) à 100 % de charge	< 120 mVpp @ -10 °C to +70 °C <p>< 240 mVpp @ -20 °C to -10 °C</p>
Charge max. admissible des contacts du relais	30 V / 1 A (uniquement pour DRL-24V480W1AS)
Montage en parallèle	DRR-40□
Caractéristiques générales	
Boîtier	Tôle d'acier galvanisée (couverture de boîtier) / Aluminium (corps de boîtier)
Signaux de LED	LED verte « DC OK »
MTBF	> 700.000 heures suivant Telcordia SR-332 (IP: 100 Vca, O/P: 100 % de charge; Ta: 25 °C)
Dimensions (H x l x L)	123,6 mm x 85,5 mm x 128,5 mm
Poids	1,30 kg
Type de connexion	Bornes à vis
Longueur à dénuder	7 mm
Température de travail (température d'environnement)	-20 °C à +70 °C (Déclassement de puissance selon Fig. 6)
Température de stockage	-40 °C à +85 °C
Humidité à 25°C, sans condensation	5 à 95 % HR
Vibrations	- Fonctionnement <p>IEC60068-2-6, Onde sinusoïdale: 10 Hz à 500 Hz, 19,6 m/s² (2 g pointe), 10 min. par cycle, pendant 60 min. pour direction X</p> <p>- Non-fonctionnement <p>IEC60068-2-6, Aléatoire: 5 Hz à 500 Hz (2,09 G_{rms}); par axe pendant 20 min. pour toutes les direction X, Y, Z</p></p>
Résistance au choc	- Fonctionnement <p>IEC60068-2-27, Demi-onde sinusoïdale: 10 G pour une durée de 11 ms, choc pour 1 direction (axe X)</p> <p>- Non-fonctionnement <p>IEC60068-2-27, Demi-onde sinusoïdale: 50 G pour une durée de 11 ms, 3 choc pour chaque 3 directions</p></p>
Degré de pollution	2
Altitude (en fonctionnement)	2000 mètres pour applications industrielles <p>5000 mètres pour applications ITE</p>
Sécurité	
Protection contre les surtensions transitoires	VARISTOR
Limitation d'intensité sur court-circuit	I _{sc max} = 109-130 % de la puissance de sortie max. (courant continu)
Protection contre les surtensions internes	Oui
Tension d'isolation entrée / sortie entrée / PE sortie / PE	3,0 KVca <p>2,0 KVca</p> <p>0,5 KVca</p>
Degrée de protection	IP20
Classe de protection	Classe I avec raccordement PE

中文

安装注意事项

中文

1. 安全指南

- 在连接或断开电源之前，请先关闭主电源。以免有爆炸的危险！
- 如果电源未按照制造商指定的方式使用，电源提供的保护可能会受损。
- 为了确保有足够冷对流冷却，电源上方预留 **50mm** 的空间，下方预留 **18cm** 空间。电源与一侧的其他电源保持 **10mm** 的距离。
- 注意，由于环境温度 and 电源负载的原因，电源外壳可能会变得非常热，注意燃烧的风险！
- 在连接或断开接线端子之前，必须关闭主电源！
- 请确保无任何外来异物进入电源内部！
- 断开主电源后，危险电压至少存在 **5** 分钟。
- 电源产品是内置式设计使用，必须安装在无导电污染物的柜体或室内（无冷凝环境）。

- 注意：**“只适合在特定的环境中使用”。

2. 产品描述 (Fig. 1)

- 输入电压连接端子
- 输出电压连接端子
- DC 继电器触点（仅适用于 DRL-24V480W1AS 的型号）
- DC 电压调整器
- DC OK 显示灯（绿色）
- 通用导轨安装模块

3. 安装 (Fig. 2)

遵循 EN60715，电源供应器可以被安装在 **35mm** 的导轨上。以垂直安装的电源安装之后，输入连接端子需朝下。

所有出货电源可即时安装。

- 将电源稍微向上倾斜。按照图 Fig. 2，把电源供应器安装在导轨上。
- 往下推移直到停止。
- 用力推按电源下端使之锁住。
- 轻轻摇晃电源以确定已经妥当安装。

4. 拆卸 (Fig. 3)

拆卸时，将电源安装栓拉下，如 Fig. 3 所示，然后从相反方向拉出电源，释放安装栓，便可以将电源从导轨上拉出。

5. 电线连接方法

电源连接端子以便于简单快速的接线。

电线的型号可使用多股或实心。可以使用以下多股或实心的电线：

Refer to Fig. 1:	多股/实心电线		扭矩	
	截面积 (mm²)	电线规范 (AWG)	(Kgf-cm)	(lb in)
(1)	1.5-3.3	16-12	10.34	9
(2)	1.5-3.3	16 (2X), 14 (2X), 12	6.9	6
(3)	1.5-3.3	16-12	6.9	6

为了确保接线可靠及耐冲击，剥线长度需维持在 **7mm**，推荐如图 Fig. 4 (1))。请确保电线依据 Fig. 4 (2) 插入连接端子。为了确保安全和完整的连接，必须在把所有的线股完全插入端子后再把螺钉锁紧。

为了遵循 EN60950 / UL60950 与 EN62368 / UL62368，使用多股型电时需使用金属箍。为了遵循UL规范，使用之线材需符合耐温 **60°C / 75°C** 或以上之工作温度。

5.1. 输入端接线方式 (Fig. 1, Fig. 5)

100-240Vac 连接请接 L, N 和地线至输入连接端子 (Fig. 1 (1))。

此电源在火线上使用保险丝做保护 (不可更换)，也已通过 **20A** (UL 与 IEC) 的测试与认证，在线路上不需要额外保护装置。

	如果发生内部故障，使用者请勿自行更换内部保险丝，请将电源退回厂商维修。
---	--

5.2. 输出端接线方式 (Fig. 1)

-请将 **24Vdc** 负载接至 “+” 和 “-” 螺丝连接端子。通过电压调整器，调整在 **22-28Vdc** 之正常范围内。

-绿色 DC OK 显示灯亮起时表示电源正常运行 (Fig. 1)。

-电源有短路和过载保护和过压保护，过电压点不超过 **28.8-35.2Vdc**。

5.3. 输出曲线特性

在操作范围和规定负载内，设备工作正常。一旦超负荷运转 (I_o > 109-130%)，输出电压将下降和波动。直至负载恢复正常，设备也恢复正常。若负载出现短路状况，次级电压会波动。直至短路移除，设备恢复正常。

5.4. 环温性能 (Fig. 6)

当环境温度在：

- +40°C 以上时 (115Vac)，环境温度每增加一个 Celsius，输出功率容量需减少 **1.67%**
- +50°C 以上时 (230Vac)，环境温度每增加一个 Celsius，输出功率容量需减少 **2.5%**

当输出功率容量在 **Amb > 40°C (115Vac)** 或 **> 50°C (230Vac)** 时未减少，电源将会自动进入过温度保护模式。这就是指输出电压将会进入保护状态直到零件温度降下来，AC 电压才会重新启动让电源恢复正常操作。

中文

技术数据及规格

输入数据 (AC)	
额定输入电压和频率	100-240Vac / 50-60Hz
输入电压范围	85-264Vca
频率范围	47-63Hz
额定输入电流	5.4A typ. @ 115Vac, 2.7A typ. @ 230Vac
浪涌电流 (+25°C, 冷启动)	40A typ. @ 115Vac, 80A typ. @ 230Vac
维持时间	10ms typ. @ 115Vac (100% 负载) <p>16ms typ. @ 230Vac (100% 负载)</p>
开机时间	1000ms typ. @ 115Vac & 230Vac (100% 负载)
内部保险丝	F10A / 250V
漏电流特性	< 1mA @ 264Vca
输出数据 (DC)	
额定输出电压 / 误差范围	24Vdc ± 2%
输出电压调整范围	22-28Vdc (maximum power ≤ 480W)
输出电流	20A
输出降额	见图示， <p>6 <p>> 40° C (1.67% / °C) @ 115Vac <p>> 50° C (2.5% / °C) @ 230Vac</p></p></p>
可正常开机之最大外加输出端容量	Max. 8,000µF
最大待机损耗 / 最大额定负载损耗	5W @ 115Vac (0% 负载) <p>4W @ 230Vac (0% 负载)</p> <p>50W @ 115Vac (100% 负载) <p>40W @ 230Vac (100% 负载)</p></p>
满载效率	85% typ. @ 115Vac, 88% typ. @ 230Vac
满载纹波大小 (20MHz)	< 120mVpp @ -10°C to +70°C <p>< 240mVpp @ -20°C to -10°C</p>
最大继电器触点额定值	30V / 1A (仅适用于 DRL-24V480W1AS 的型号)
支持直接并联与冗余	DRR-40□
一般数据	
外壳材质	SGCC (外壳上盖) / 铝合金 (外壳底座)
LED 信号	DC OK 显示绿色
MTBF	> 700,000 hrs. as per Telcordia SR-332 (IP: 100Vac, O/P: 100% 负载; Ta: 25°C)
结构尺寸 (高/宽/长)	123.6mm x 85.5mm x 128.5mm
重量	1.30kg
连接方式	螺丝连接
剥除长度	7mm
环境温度 (运行)	-20°C to +70°C (见图示，6)
环境温度 (储存)	-40°C to +85°C
环境湿度 (运行)，无冷凝	5 to 95% RH
振动	- Operating <p>IEC60068-2-6, Sine Wave: 10Hz to 500Hz @19.6m/s² (2G peak), 10min per cycle, 60min for X direction</p> <p>- Non-Operating <p>IEC60068-2-6, Random : 5Hz to 500Hz (2.09G_r); 20 min. per axis for all X, Y, Z directions</p></p>
冲击	- Operating <p>IEC60068-2-27, Half Sine Wave: 10G for a duration of 11ms, shock for 1 direction (X axis)</p> <p>- Non-Operating <p>IEC60068-2-27, Half Sine Wave: 50G for duration of 11ms, 3 shocks for each 3 directions</p></p>
防污染等级	2
海拔高度 (运行)	2000 Meters (工业类应用) <p>5000 Meters (信息设备类应用)</p>
安全和保护	
瞬态浪涌电压保护	VARISTOR
短路电流限值	I _{sc max} = 109-130% of P _{o max} typically (连续电流)
内部抑制冲击电压机制	Yes
隔离电压 输入 / 输出 输入 / PE 输出 / PE	3.0KVac <p>2.0KVac</p> <p>0.5KVac</p>
防护等级	IP20
电击防护等级	Class I with PE connection

DELTA

Delta LYTE

Power Supply 1AC/24VDC/20A



DE Einbauanleitung

EN Installation notes

FR Instruction d'installation

CN 安装注意事项

DE

Das Gerät darf ausschließlich durch qualifiziertes Fachpersonal und in Übereinstimmung mit den jeweiligen landesspezifischen Vorschriften (z.B. VDE, DIN usw.) installiert werden. Lesen Sie diese Betriebs- und Installationsanweisungen aufmerksam und vollständig durch, bevor Sie dieses Gerät installieren.

EN

The device must be installed by qualified persons only and in accordance with the specific national regulations (e.g. VDE, DIN, etc.). Before installing this unit, read these operating and installation instructions carefully and completely.

FR

Cet appareil ne doit être installé que par du personnel qualifié et conformément aux nomrs nationales en vigueur (VDE, DIN, etc.). Veuillez lire attentivement et intégralement les instructions qui suivent avant de procéder à l'installation

FR

根据有关国家法律（如 VDE，DIN 等），此电源必须由合格的人员安装。在安装之前，请仔细阅读这份操作及安装说明书。

CN

根据有关国家法律（如 VDE，DIN 等），此电源必须由合格的人员安装。在安装之前，请仔细阅读这份操作及安装说明书。

DE

EN

www.DeltaPSU.com

Delta Electronics (Thailand) Public Company Limited
909 Moo 4, E.P.Z., Bangpoo Industrial Estate,
Tambon Prakasa, Amphur Muang Samutprakarn,
Samutprakarn 10280, Thailand
Tel: (662) 709-2800
Fax: (662) 709-2827
E-mail: info@deltapsu.com

